

Deformátor DRP

Deformační rotační jednotka dutých obalů: - nápojové PET láhve
- plechovky od nápojů

RECYKLACE

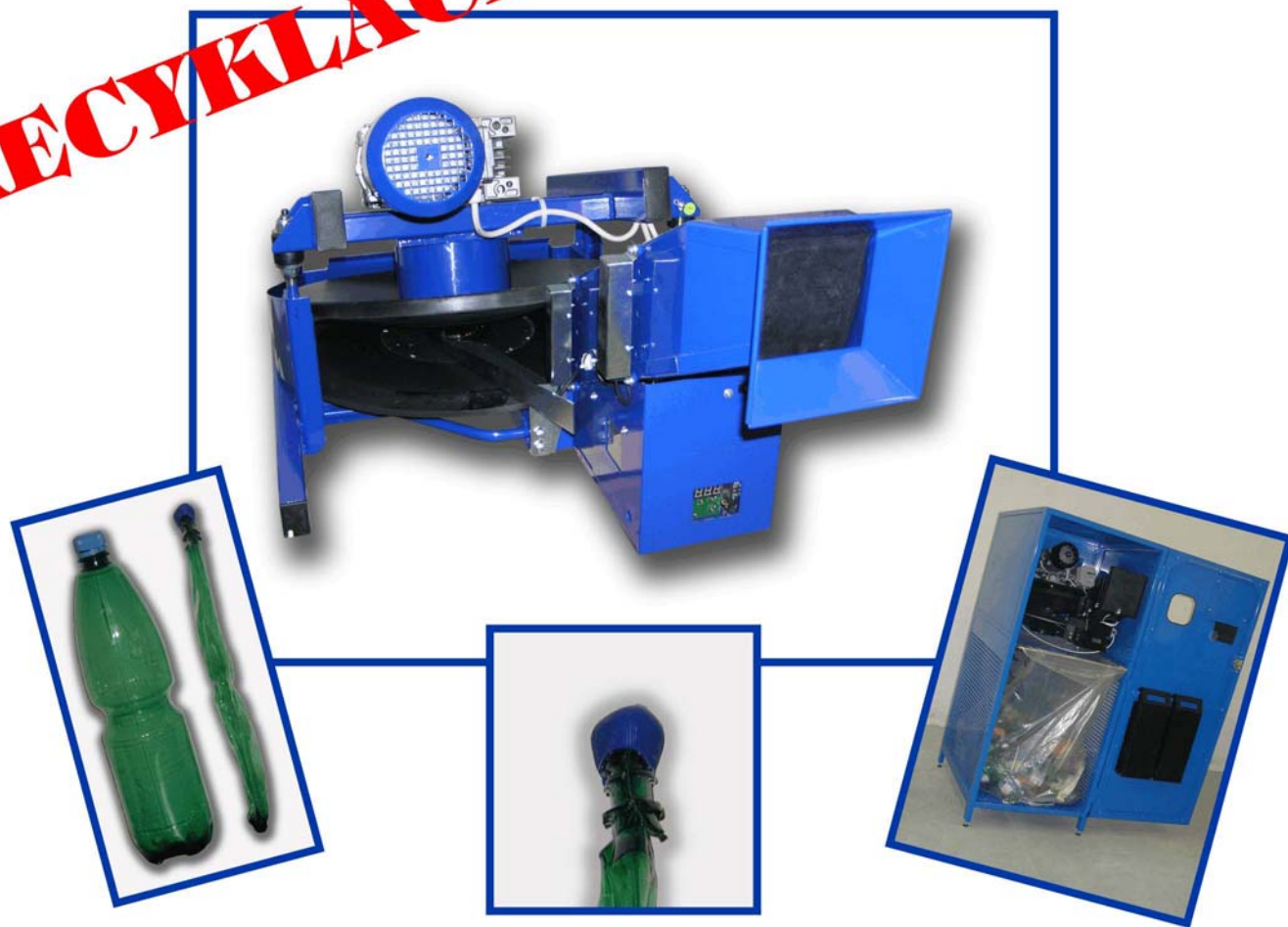

*Neskladujete a nepřevážíte vzduch.
Šetřete skladovacími prostory a náklady na dopravu.
Zlepšete životní prostředí.*

LISUJTE !

Technické řešení chráněno průmyslovým vzorem a přihláškou patentu.

Výrobek posouzen inspekční organizací **ITI TÜV** s.r.o.



TECHNICKÁ SPECIFIKACE

Deformátor DRP – rozměry

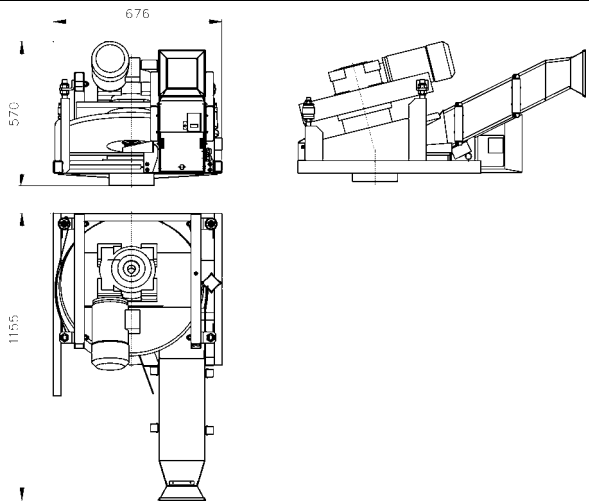

Připojení stroje na síť	1x230 V / 16 A
Maximální příkon	1,9 kVA
Rozměr stroje (š x h x v)	676 x 1155 x 570
Hmotnost stroje	cca 160 kg
Pohonová jednotka (motor)	1,1 kW, 3x230 V, 50 Hz
Deformační kapacita	PET láhve (1,5 l-2 l) 2-3 ks/s PET láhve 0,3 l 3-4 ks/s Plechovky (0,3 l-0,5 l) 3-5 ks/s
Zploštění	PET láhve do 2 cm (dojde k rozdrčení uzávěru) Plechovky 0,5 – 1 cm

Možnost zabudování do linky na třídění plastových lahví

Typy kontejnerů pro zabudování

Možnost vybavení kontejnerů krabicemi na sběr baterií.
Využití ve sběrnách, hotelech, restauracích, obchodech, supermarketech, ...

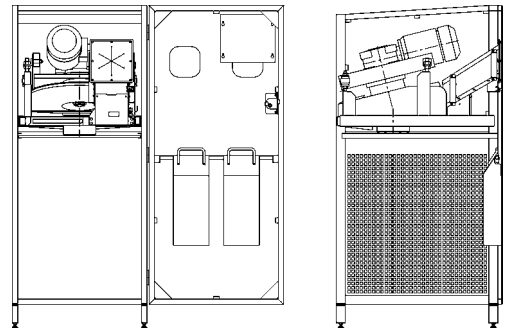

MC 75

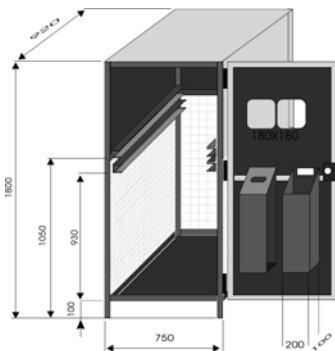

G 100

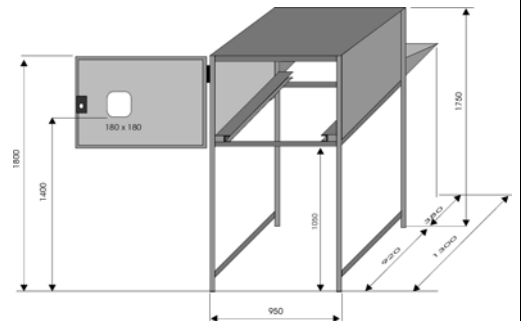

GC 100

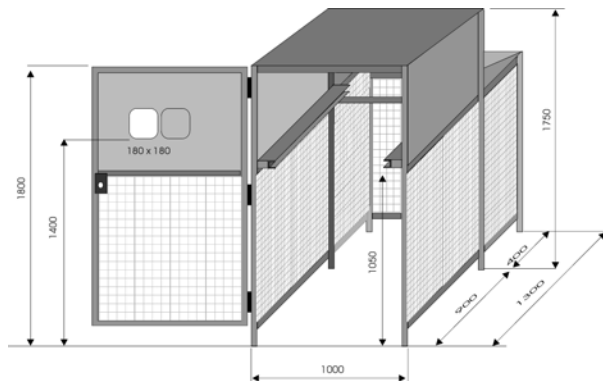

GC 130

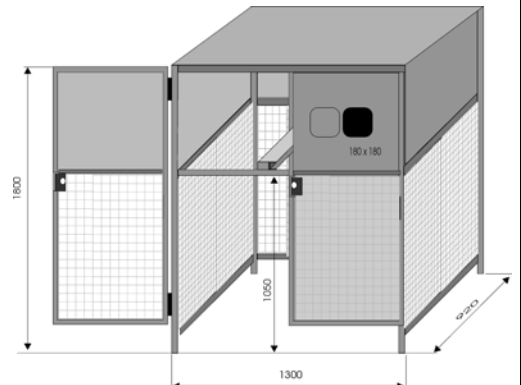

VÝROBCE:

ELEKTROPOHONY spol. s r.o.

Závodí 234 • 744 01 Frenštát pod Radhoštěm
tel.: +420 556 8806 11 • fax: +420 556 8806 98
e-mail: info@epo.cz • http://www.epo.cz